

Positioniertische



Zum Positionieren von Bauteilen und Baugruppen
kompakt - präzise
wartungsfreie Linearkugellager
frei kombinierbar

Manueller Positioniertisch LS80-40

Trapezgewindespindel selbsthemmend
(kein Klemmen nötig)
Umkehrspiel < 0,03 mm

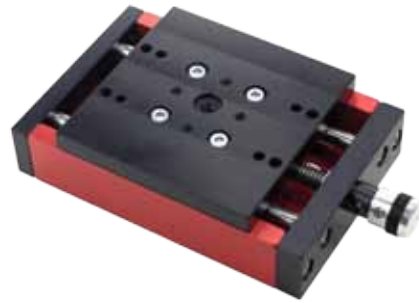

Pneumatischer Positioniertisch LSP80-25

Druckluftzylinder Ø 16 mm
doppelwirkend
kombinierbar mit LS80-40



Weiteres Zubehör:

Horizontaldrehplatte
Vertikaldrehplatte
Drehachse
Drahtvorschub
Lotpasten-Dosiergerät

Kombinationsbeispiel :

X-Y-Z-Spindelverstellung
mit Vertikal- und Horizontaldrehplatte

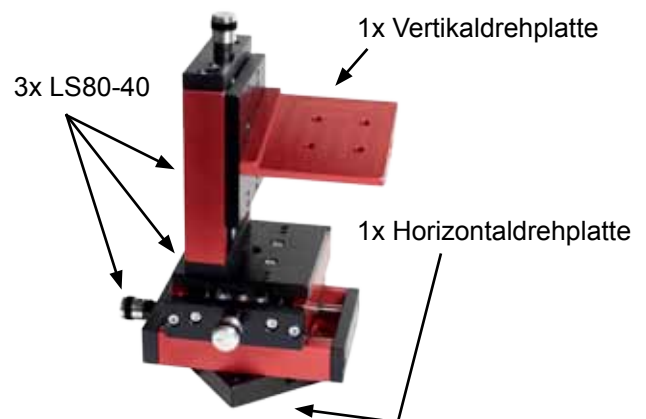

FRISCH GmbH

Sankt-Hubertus-Straße 33 a D-75181 Pforzheim / Germany
Tel. +49 (0) 7231 / 788138 Fax + 49 (0) 7231 / 788139 e-mail: info@frisch-gmbh.de www.frisch-gmbh.de

Positioniertische

Technische Daten

Manueller Positioniertisch LS80-40

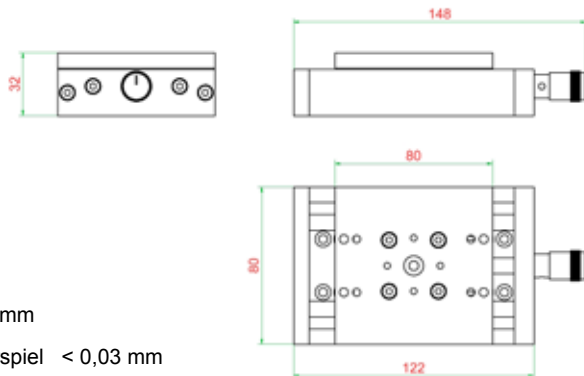

Hub: 40mm

Umkehrspiel < 0,03 mm

Ausführung: Aluminium-eloxiert

weitere Hübe und Aufnahmenbohrungen auf Anfrage

Gewicht: 0,680 kg

Pneumatischer Positioniertisch LSP80-25

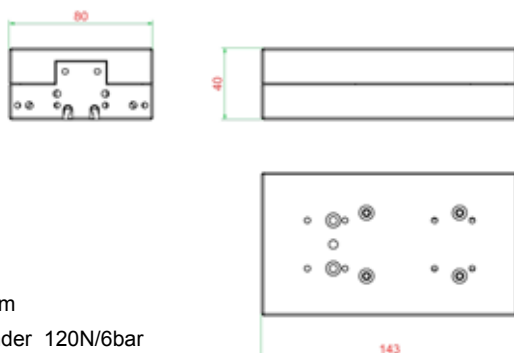

Hub: 25mm

Kraft Zylinder 120N/6bar

Ausführung: Aluminium-eloxiert

weitere Hübe und Aufnahmenbohrungen auf Anfrage

Gewicht: 0,880 kg

Schlauchanschluß M5

Durch Sensoren abfragbar

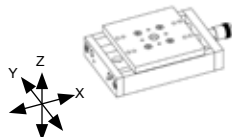

	F _x [N]	F _y [N]	F _z [N]	M _x [Nm]	M _y [Nm]	M _z [Nm]
LS80-40	250	400	400	5	5	5
LSP80-25	100	500	500	6	6	6

Unsere Kompetenzen

Verbindungstechnik:

Induktionslöten

HF-Lötgeräte

Lotdosiergeräte

Komplettlötanlagen / Lötarbeitsplätze

Laserschweißen

Komplettanlagen / Arbeitsplätze

Plasmaschweißen

Komplettanlagen / Arbeitsplätze



Erwärmungstechnik:

Härten

Glühen

Anlassen

Schrumpfen



Handhabung, Sondermaschinen:

Handarbeitsplätze

Vollautomaten

Prozess-

automatisierung



Vorrichtungsbau:

Schweiß-/

Lötvorrichtungen

Biegevorrichtungen

Prüflehren

